



亚科油脂分离器

Lipator系列

# Lipator系列油脂分离器

室内放置型, 油脂污泥可独立排放, 手动/自动操作  
 材质: 316不锈钢 / HDPE

## 亚科产品特点

- 亚科油脂分离器生产工厂经ISO9001, ISO14001认证
- 根据欧盟EN1825标准进行设计, 生产和检测
- 符合国内相关标准认证
- 整机CE认证
- 配置前置粗渣过滤器, 有效隔离中餐较多的废渣
- 主分离器自带一体化油脂分离区和污泥沉淀区, 自带排渣功能
- 设备功率: 1.5kW/220V

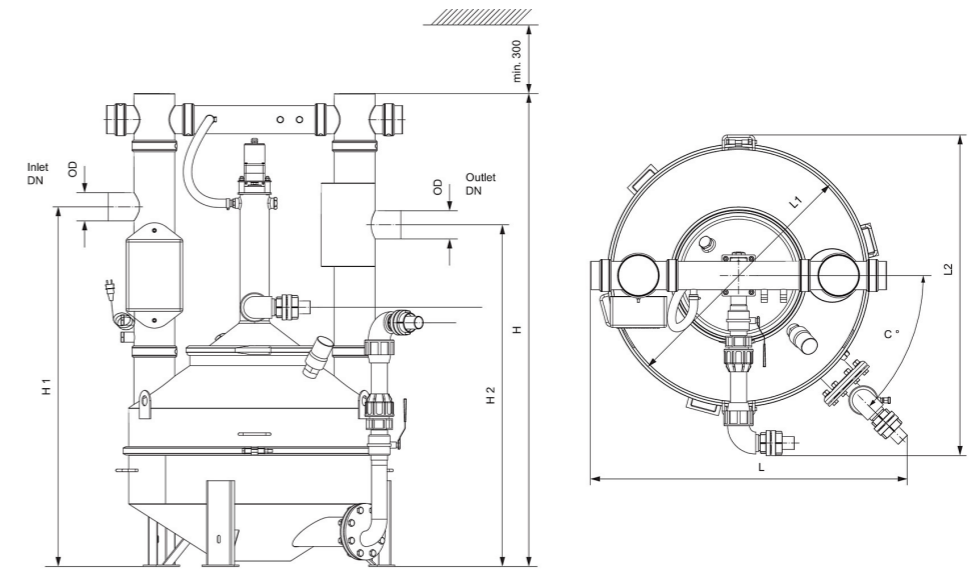

型号	尺寸						
	L	L1	L2	L3	H	H1	H2
	[mm]	[mm]	[mm]	[mm]	[mm]	[mm]	[mm]
NS 2	1170	640	970	115	1700	1300	1230
NS 4	1240	980	1300	45	1850	1400	1330
NS 10	1710	1500	1670	45	2200	1800	1730
NS 20	1950	1750	1880	45	2320	1900	1830
NS 25	1950	1750	1880	45	2420	2000	1930

## 油脂分离器特点

- 可选HDPE高密度聚乙烯材质, 抗腐蚀性强
- 可选不锈钢材质EN1.4571 (对应国标316), 整体酸洗钝化处理
- 污泥收集沉淀区和油脂收集区为上下椎体谷仓式设计, 便于集油收渣
- 配置进水口和出水口快速接口, 方便安装
- 配备电加热和特制搅拌装置, 防止油脂固化堵塞
- 配置电控箱, 电气参数: 220V/50Hz/1.75kw
- 配置前置粗渣过滤器 (选配), 防止大型固体杂质进入油脂分离设备
- 配置通气桥系统装置, 收集桶和集油区可通过通气桥与外界连接, 防止局部压力过高。通气桥主连接口DN100
- 配置DN100放空口, 用于检修操作

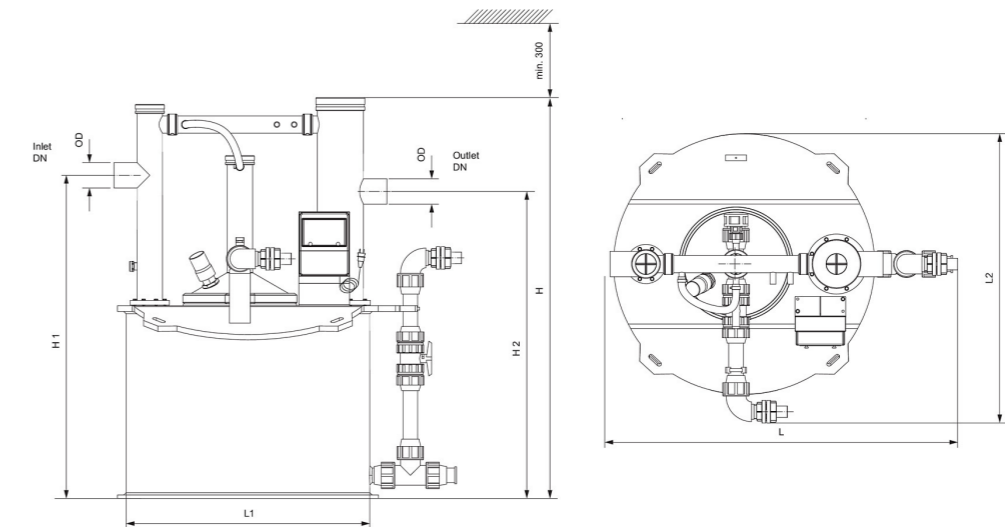

型号	DN	有效容积 (L)	最大单件		重量		
			直径x高度 (mm)	最大单件重量 (kg)	空载 (kg)	满载 (kg)	
Lipator PE	NS 4	100	570	1270X860	80	160	836
	NS 7/10	150	1570	1660X660	120	240	1855
	NS 15/20	200	2250	1920X700	160	392	2590
	NS 25	200	2500	1920X700	160	450	2870
Lipator SS	NS 2	100	220	750X880	50	150	370
	NS 4	100	480	980X450	45	190	670
	NS 7/10	150	1570	1500X650	95	300	1700
	NS 15/20	200	2160	1750X780	120	360	2380
	NS 25	200	2260	1750X780	120	360	2620

型号	尺寸						
	L	L1	L2	L3	H	H1	H2
	[mm]	[mm]	[mm]	[mm]	[mm]	[mm]	[mm]
NS 4	1500	1055	1270	1830	1400	1330	1230
NS 10	1990	1525	1530	2210	1800	1730	1330
NS 20	2240	1775	1910	2320	1900	1830	1730
NS 25	2240	1775	1910	2420	2000	1930	1830



## 亚科排水科技（上海）有限公司

地址：上海市松江区华加路99号7幢、24幢

电话：+86 21 57749818

邮编：201611

网址：[www.aco.cn](http://www.aco.cn) | [www.aco.com](http://www.aco.com)



ACO. creating  
the future of drainage

