



亚科油脂分离器

LipuJet-S-O系列



LipuJet-S-O系列全排型油脂分离设备



应用于室内设备房安装, 油脂污泥整体完全排放

亚科产品特点

- 不锈钢焊接水箱, 双侧酸洗钝化处理
- 油脂分离设备设计标准按照EN1825
- 1*DN100设备通气孔
- 带观察窗和窗面污物清理刮片 (选配)
- 带快速抽吸接口DN75
- 预留加热棒接口
- 检修口尺寸: 300 mm (NS 1-4) 和 500 mm (NS 5.5-10)
- 高压清洗装置 (高配)
 - 水泵为三相电机 400V, 50Hz, 4.2KW
 - 压头达175bar的高压自动旋转喷头 (清洗, 击碎+混合)
 - 配备手动控制 (自动控制) 的进水装置 (含电磁阀, 自带水封功能)

- 一套污泥排放设备 (高配)
 - 水泵为三相电机400V, 50Hz
 - 配备专用污泥排放漩涡叶轮
- 专用油位探测计, 实时检测油位厚度(选配)
- 包含左/右两个可选操作面
- 智能化控制箱 (高配)
 - 400V, 50Hz, 防护等级IP54
 - 可远传通讯至中控室

- 产品优点
 - 设备结构尺寸紧凑, 节约空间
 - 不锈钢箱体, 使用寿命长
 - 各种配置可选, 支持个性化订制
 - 高配一键智能操作, 维护简单方便
 - 低维护成本

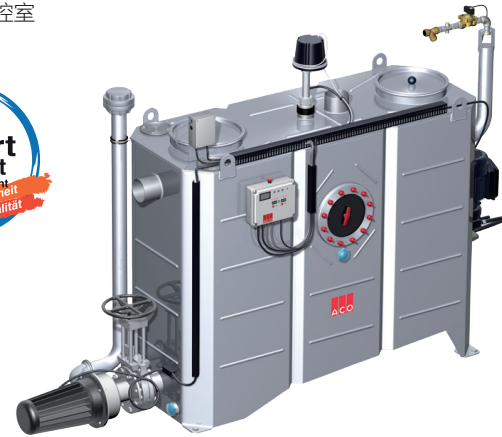

NS	DN	容量			设备重量	
		储渣容量 (l)	储油容量 (l)	总容积 (l)	空载 (kg)	满载 (kg)
1	100	100	100	320	215	535
2	100	200	100	440	220	660
3	100	300	150	630	240	870
4	100	400	200	830	260	1090
5.5	150	550	360	1430	335	1765
7	150	700	400	1600	345	1915
8.5	150	850	475	1900	385	2285
10	150	1000	520	2000	400	2400

尺寸 (LipuJet-S-OAP)

型号	L1	L2	L3	L4	H1	H2	H3	H4	H5	B1	B2	B3	B4	D
	(mm)	(mm)	(mm)	(mm)	(mm)	(mm)	(mm)	(mm)	(mm)	(mm)	(mm)	(mm)	(mm)	(mm)
NS 1	905	1100	1850	650	830	760	1200	1380	1550	675	760	370	800	110
NS 2	905	1100	1850	650	1055	985	1320	1500	1700	675	760	370	800	110
NS 3	1255	1450	2200	650	1055	985	1320	1500	1700	675	760	370	800	110
NS 4	1605	1800	2550	650	1055	985	1320	1500	1700	675	760	370	800	110
NS 5.5	1655	1920	2600	650	1255	1185	1570	1750	1950	925	1010	450	1000	160
NS 7	1855	2120	2800	650	1255	1185	1570	1750	1950	925	1010	450	1000	160
NS 8.5	2155	2420	3100	650	1255	1185	1570	1750	1950	925	1010	450	1000	160
NS 10	2345	2610	3300	650	1255	1185	1570	1750	1950	925	1010	450	1000	160

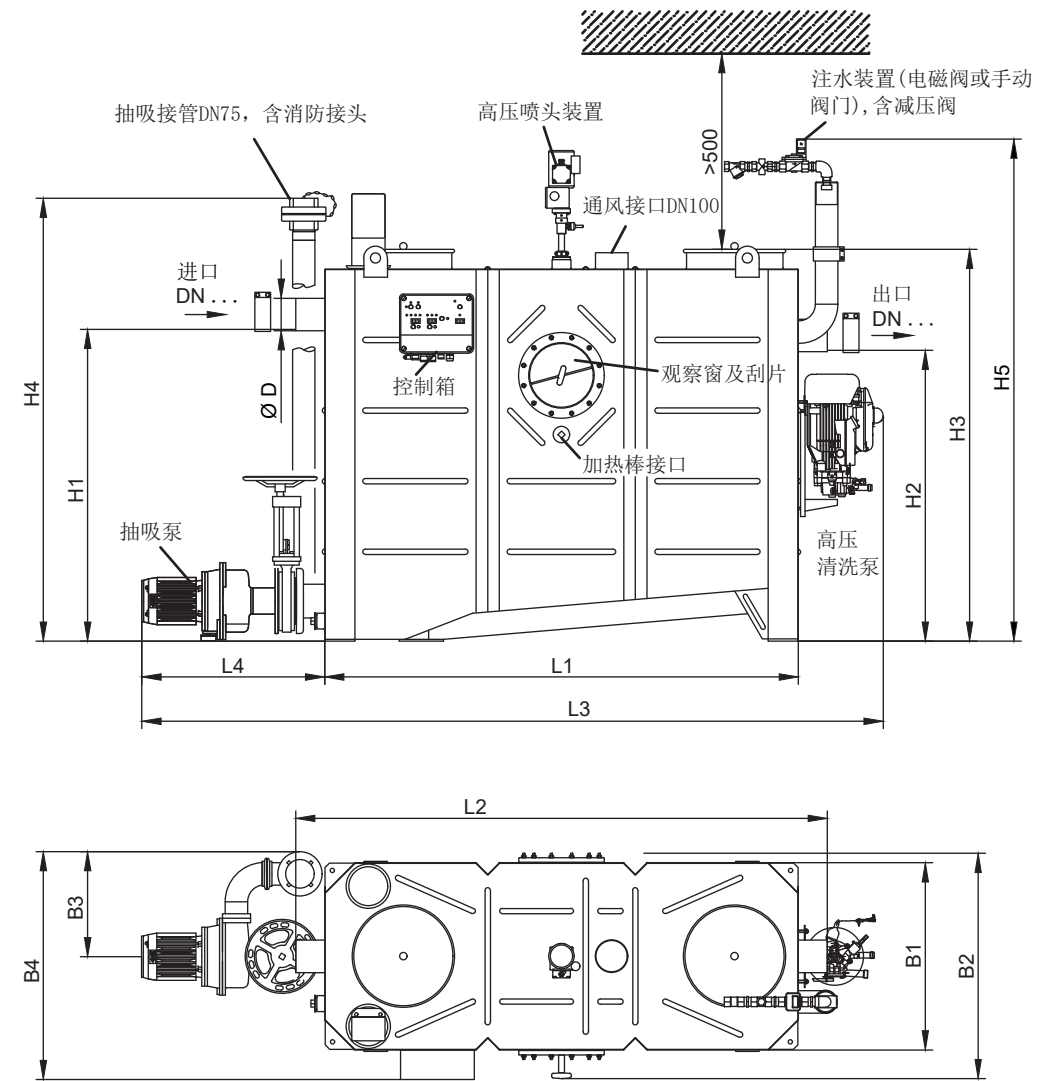

标准配置表

型号	配置	特点
LipuJet-S-OB	基础款 仅含主箱体	排空及清洗过程有异味
LipuJet-S-OD	升级款1 独立抽吸接管	排空无异味, 清洗过程有异味
LipuJet-S-OM	升级款2 独立抽吸接管, 观察窗及清洗刮片, 高压清洗系统, 手动注水装置	排空清洗过程无异味, 自带清洗装置, 手动控制注水装置
LipuJet-S-OMP	升级款2 独立抽吸接管, 观察窗及清洗刮片, 独立抽吸泵, 高压清洗系统手动注水装置	排空清洗过程无异味, 自带抽吸泵, 自带清洗装置, 手动控制注水装置
LipuJet-S-OA	升级款3 独立抽吸接管, 观察窗及清洗刮片, 高压清洗系统, 自动注水装置, 控制柜	排空清洗过程无异味, 自动控制注水和清洗装置
LipuJet-S-OAP	升级款3 独立抽吸接管, 观察窗及清洗刮片, 独立抽吸泵, 高压清洗系统, 自动注水装置, 控制柜	排空清洗过程无异味, 自带抽吸泵, 自动控制注水和清洗装置



亚科排水科技（上海）有限公司

地址：上海市松江区昌业路333号1号厂房

电话：**+86 21 57749818**

邮编：**201611**

网址：**www.aco.cn | www.aco.com**



亚科公司不断改进和创新产品，若技术参数发生改变，以变更后数据为准，并保留技术更改的权力。

ACO. creating
the future of drainage

